

PATENT



N^o 57. ✓

BESKRIFNING

OFFENTLIGGJORD AF
KONGL. PATENTBYRÅN.

S. FAHLROTH och G. H. CARLGREN

HORNDAL

FALUN

Skrufkoppel för timmertransport.

Patent i Sverige från den 16 maj 1883.

Fördelarna med dessa koppel äro:

a) att timmerköraren kan vid lastningen och efterhand, om timren under transporten genom gnidning emot hvarandra »sätta sig» eller vilja lossna, kompakt sammanklämma dem, hvarigenom all fara för deras urfallande och dragarnes skadande, synnerligen i utförsbackar, förebygges;

b) att hvarken sprintar eller dubbar behöfva begagnas, hvilka vid stark kyla eller ovårdsam behandling ofta afbrytas och blifva qvarsittande i timmerstockarna och sedan vid framkomsten till sågverken, väl gömda såsom de merendels äro, förstöra massor af sågblad och kantklingor.

Dessa koppel torde därför till sin användning vara de enklaste och ändamålsenligaste, som hitintills varit i bruk.

Kopplens beståndsdelar äro (se bif. ritning, som upptager tvenne olika modeller): tvenne klofvar eller gafflar *a a*, i ena änden försedda med på tappar eller bultar vridbara muttrar *b b*, i den andra med krokar *c c*, att häkta uti vanliga timmerkälkskedjor; en mellandel

e, antingen uti ett stycke, fig. 1 och 2, med gängning till höger och venster åt båda ändarna och med stor stigning, hvilka gängor passa till muttrarne, eller ock med tvänne sådana höger- och venstergängade skrufvar, förenade genom mellanliggande länk, fig. 3 och 4; en svängpinne *f* med hufvud på båda ändar, som löper fram och åter uti ett hål i mellanstycket.

Vid timrets pålastning häktas en krok i hvardera änden från den från kälkens båda sidor utgående, timmerpartiet omslutande stockedjan af vanlig beskaffenhet, hvarefter sammanskrufningen sker.

Patentanspråk:

Skrufkoppel för timmertransport, bestående af två rörliga hakar, sammanhållna antingen af två i motsatt rigtning gängade skrufvar, förenade medelst en länk, eller ock af en höger- och venstergängad skruf, så att kopplets längd kan efter behof förändras.

(Härtill en ritning.)

(Ordagrant aftryck af patenthafvarens manuskript.)

Stockholm 1885. Kongl. Boktryckeriet.

Offentliggjord den 2 oktober 1885.

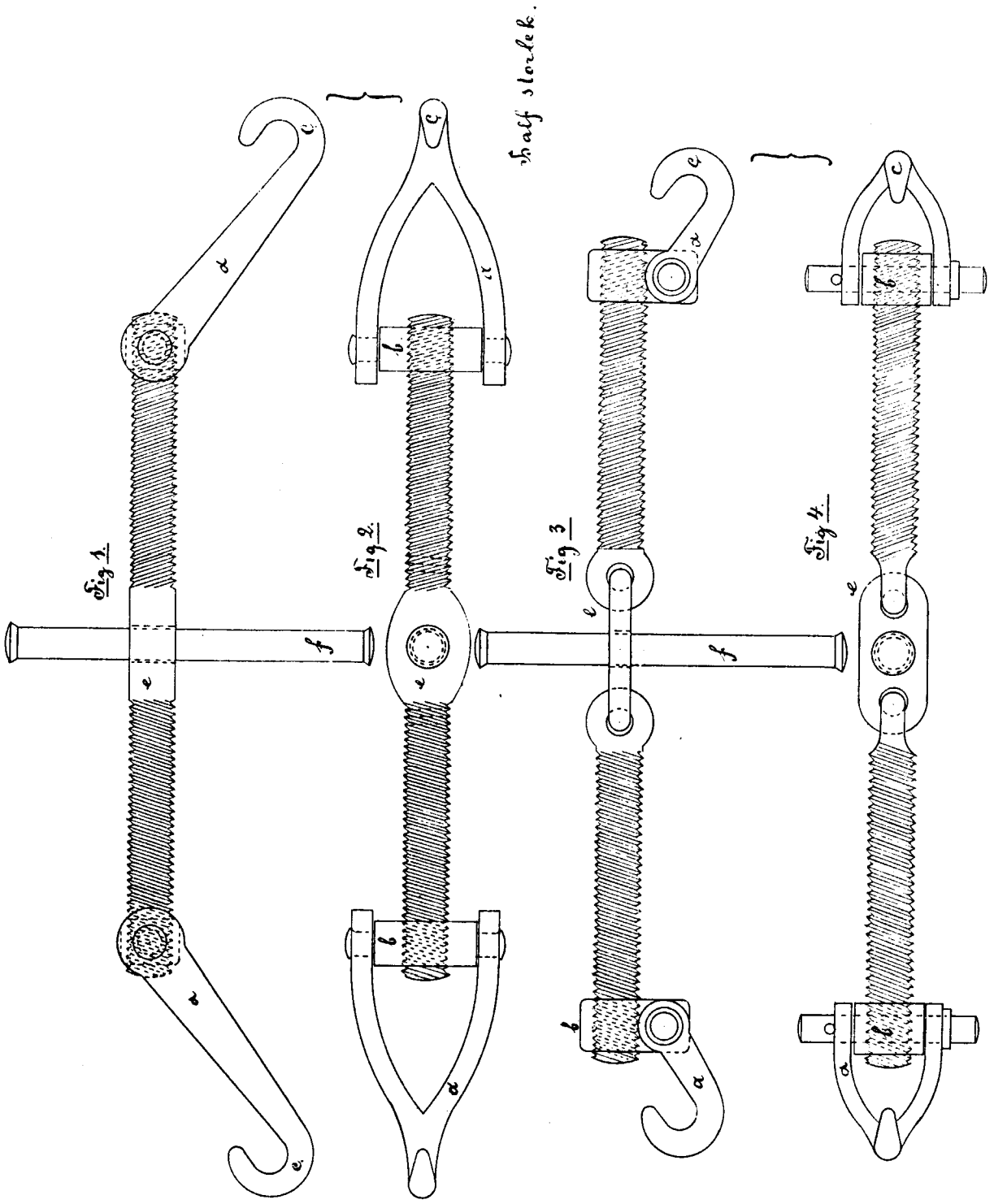

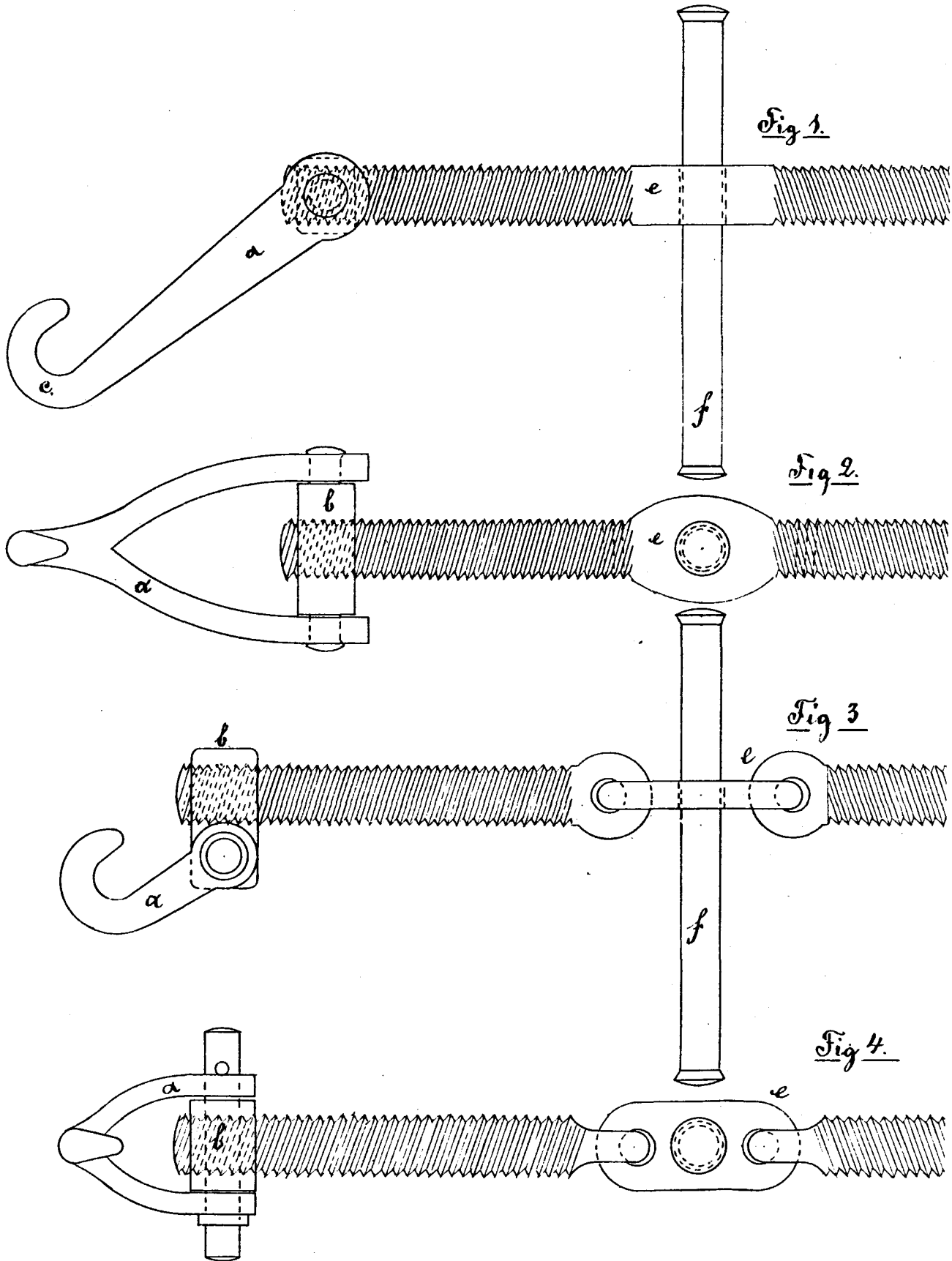

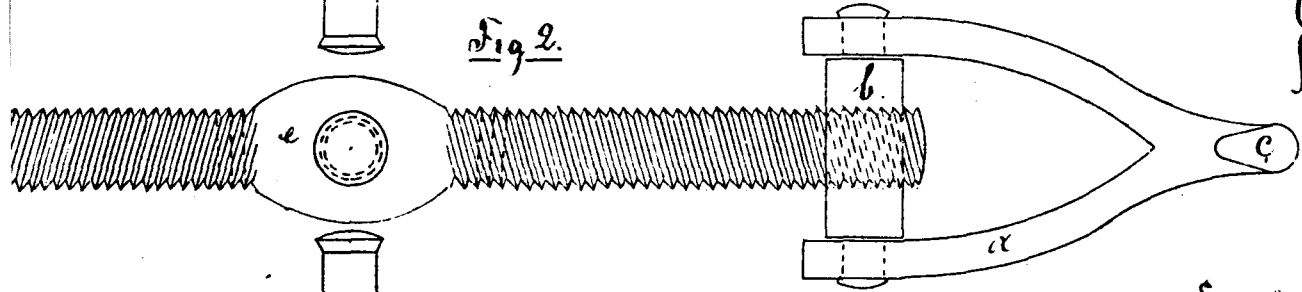
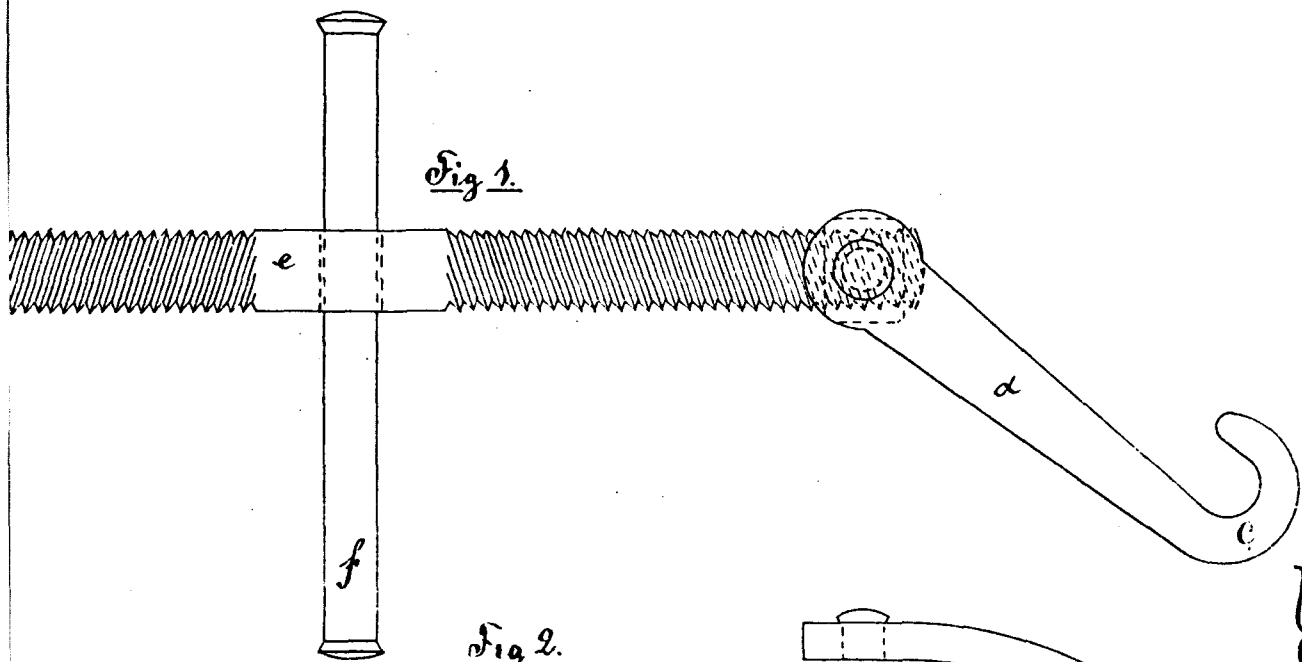

Half storlek.

